

SCHNITTBILD EINES TURBOLADERS

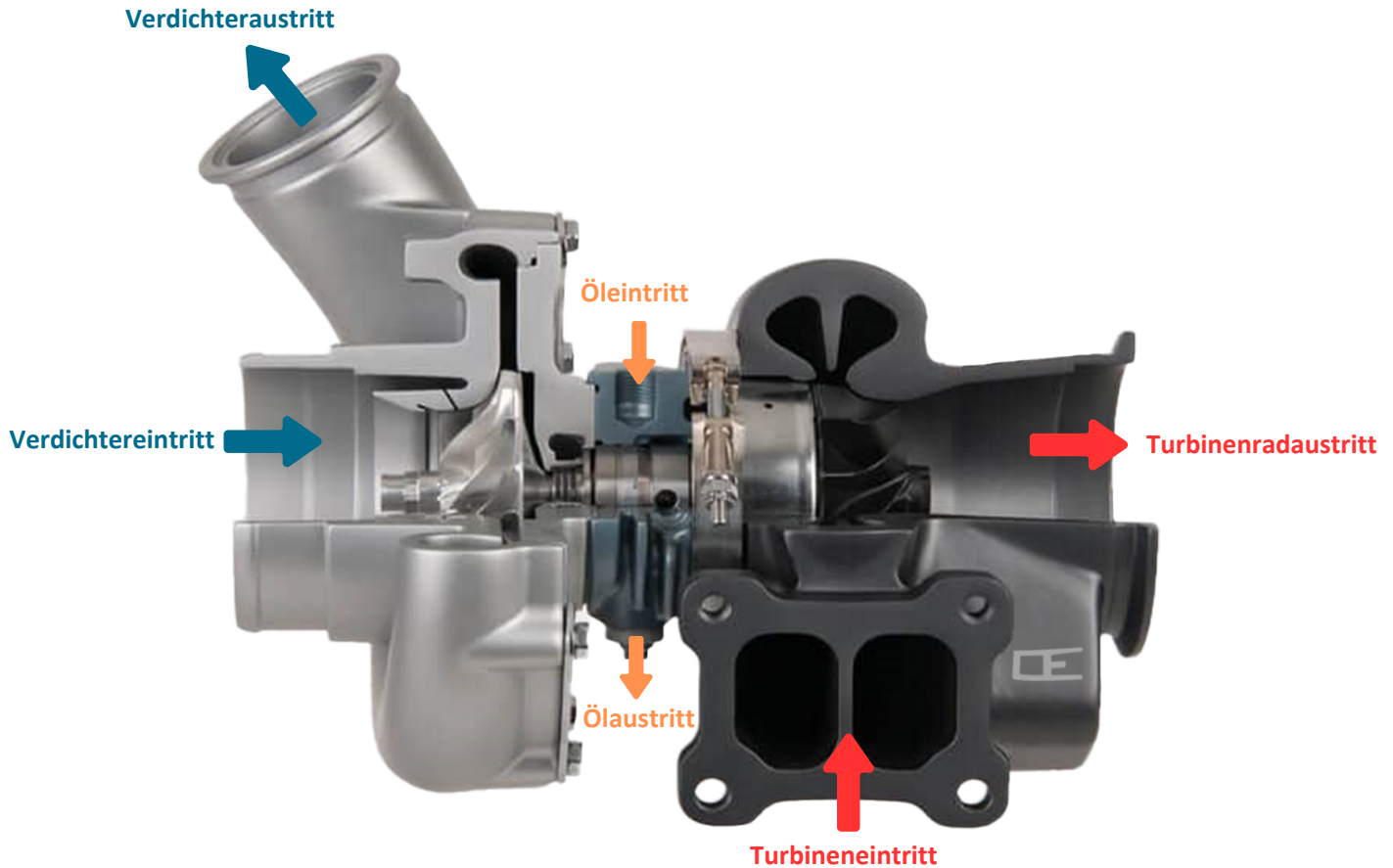

INFORMATION

EIN ABGASTURBOLADER (ATL), AUCH TURBOLADER ODER UMGANGSSPRACHLICH TURBO GENANNT, IST EIN BAUTEIL ZUR VERDICHTUNG DER LUFT, DIE EINEM VERBRENNUNGSMOTOR ZUGEFÜHRT WIRD.

DIE AUFGABE DES ABGASTURBOLADERS (ATL) BESTEHT DARIN, DIE VOM MOTOR ZUGEFÜHRTE VERBRENNUNGSLUFT ZU VERDICHTEN UND DIE LEISTUNG ZU STEIGERN.

Drehzahlen des Läufers

NKW: bis 160.000 U/min
PKW: bis 380.000 U/min

Ladelufttemperaturen

NKW: bis 180°C
PKW: bis 140°C

Abgastemperaturen

Diesel: bis 850°C
Benzin: bis 1050°C

Ölversorgung

Motoröltemperaturen bis 140°C
Öldurchflussmengen 2-4 l/min

CROSS SECTION OF A TURBOCHARGER

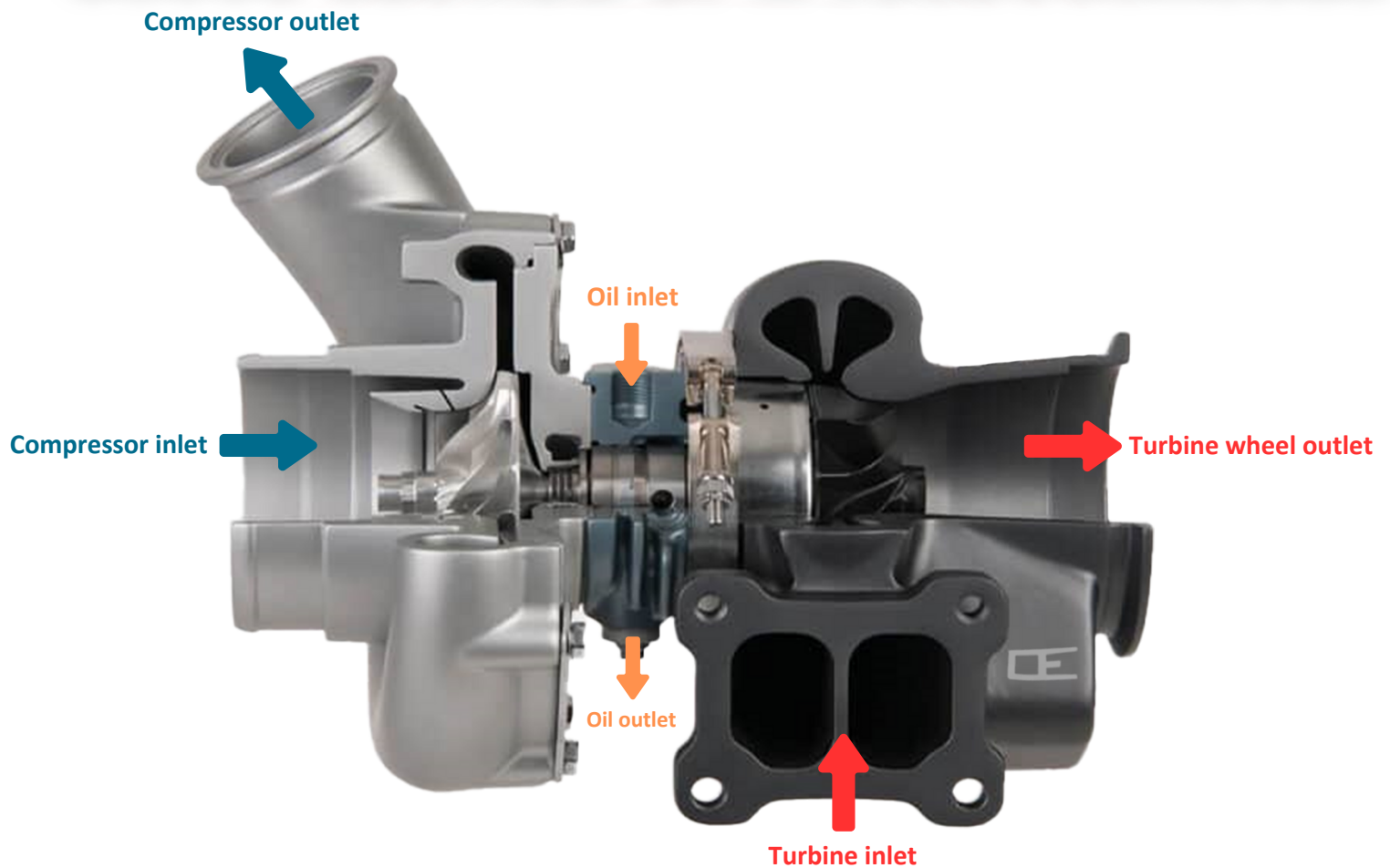

INFORMATION

AN EXHAUST GAS TURBOCHARGER, ALSO KNOWN AS A TURBOCHARGER OR COLLOQUIALLY AS A TURBO, IS A COMPONENT FOR COMPRESSING THE AIR SUPPLIED TO AN INTERNAL COMBUSTION ENGINE.

THE TASK OF THE EXHAUST GAS TURBOCHARGER IS TO COMPRESS THE COMBUSTION AIR SUPPLIED BY THE ENGINE AND TO INCREASE POWER.

Rotational speeds of the rotor

Commercial vehicles: up to 160,000 rpm
Passenger car: up to 380,000 rpm

Exhaust gas temperatures

Diesel: up to 850°C
Gasoline: up to 1050°C

Charge air temperatures

Commercial vehicles: up to 180°C
Passenger car: up to 140°C

Oil supply

Engine oil temperatures up to 140°C
Oil flow rates 2-4 l/min

VISTA EN SECCIÓN DE UN TURBOCOMPRESOR

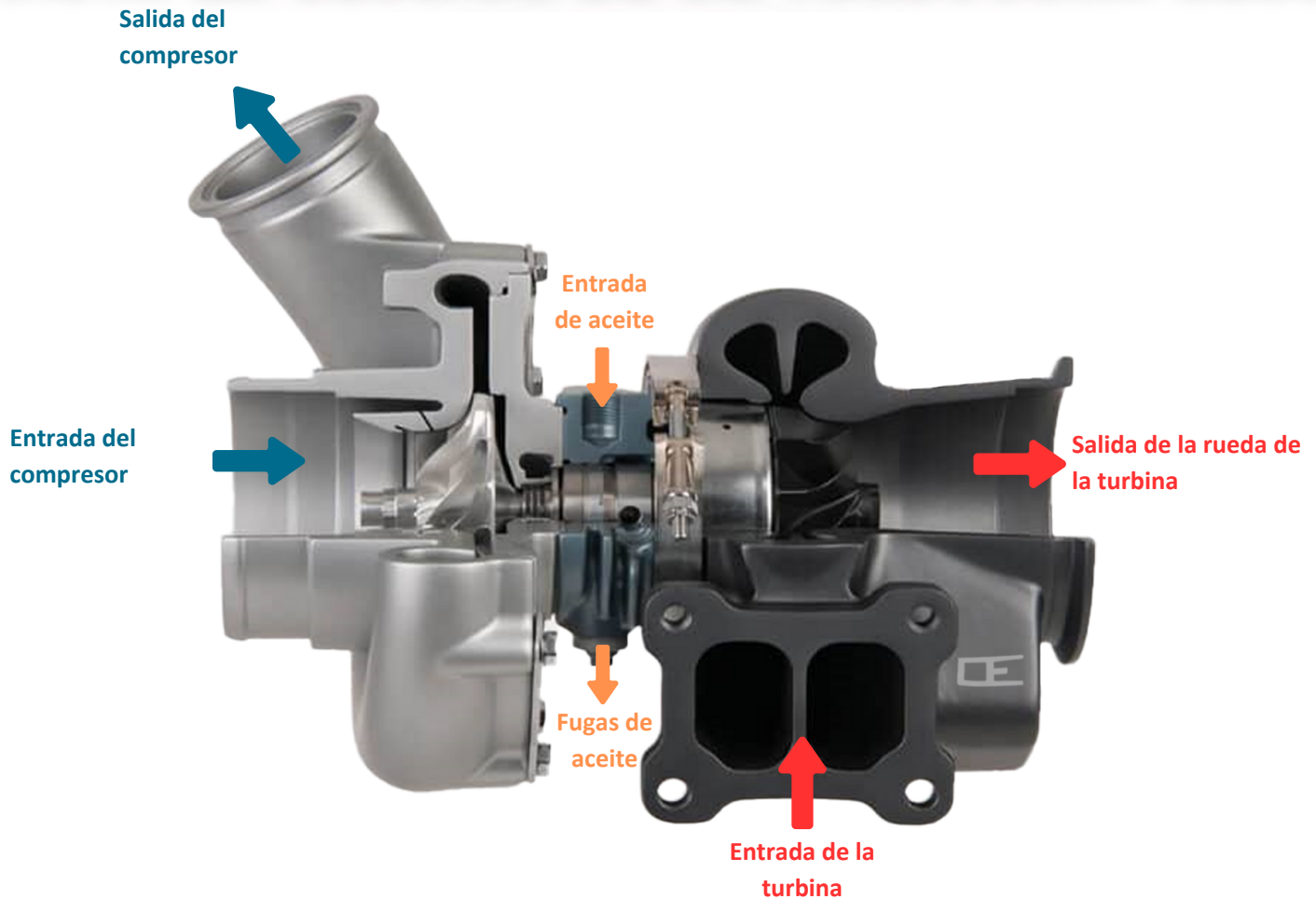

INFORMACIÓN

UN TURBOCOMPRESOR DE GASES DE ESCAPE, TAMBIÉN LLAMADO TURBOCOMPRESOR O COLOQUIALMENTE TURBO, ES UN COMPONENTE PARA COMPRIMIR EL AIRE SUMINISTRADO A UN MOTOR DE COMBUSTIÓN INTERNA. LA MISIÓN DEL TURBOCOMPRESOR DE GASES DE ESCAPE ES COMPRIMIR EL AIRE DE COMBUSTIÓN SUMINISTRADO POR EL MOTOR Y AUMENTAR LA POTENCIA.

Velocidades de rotación del rotor

Vehículos comerciales: hasta 160.000 rpm
Turismos: hasta 380.000 rpm

Temperaturas del aire de carga

Vehículos industriales: hasta 180°C
Turismos: hasta 140°C

Temperaturas de los gases de escape

Diesel: hasta 850°C
Gasolina: hasta 1050°C

Suministro de aceite

Temperaturas del aceite del motor hasta 140°C
Caudales de aceite 2-4 l/min

01/2025

VUE EN COUPE D'UN TURBOCOMPRESSEUR

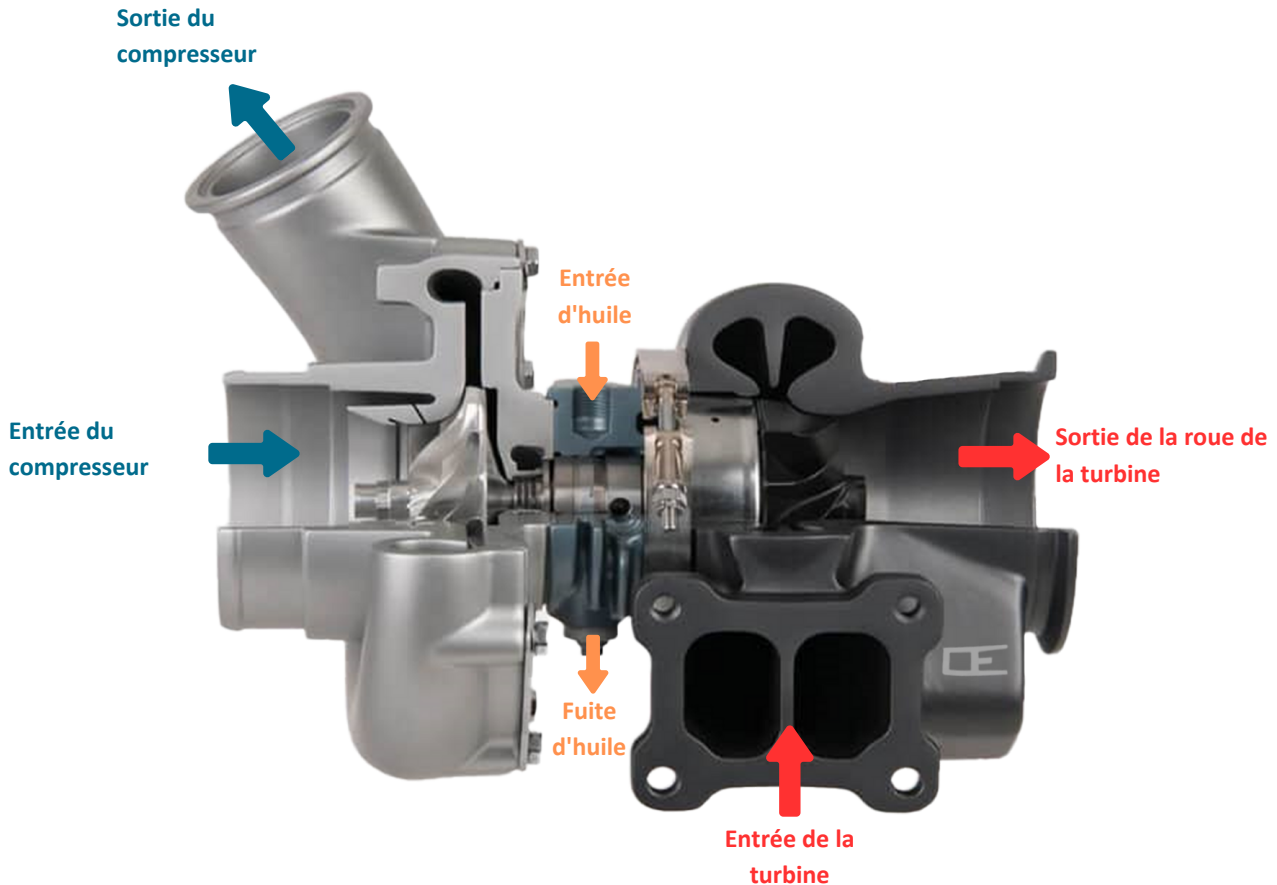

INFORMATION

UN TURBOCOMPRESSEUR À GAZ D'ÉCHAPPEMENT (ATL), ÉGALEMENT APPELÉ TURBOCOMPRESSEUR OU FAMILIÈREMENT TURBO, EST UN COMPOSANT PERMETTANT DE COMPRIMER L'AIR ALIMENTANT UN MOTEUR À COMBUSTION.

LA FONCTION DU TURBOCOMPRESSEUR À GAZ D'ÉCHAPPEMENT (ATL) EST DE COMPRIMER L'AIR DE COMBUSTION FOURNI PAR LE MOTEUR ET D'EN AUGMENTER LA PUISSANCE.

Vitesses de rotation du rotor

Véhicules utilitaires : jusqu'à 160.000 tr/min
Véhicules particuliers : jusqu'à 380.000 tr/min

Températures des gaz d'échappement

Diesel : jusqu'à 850°C
Essence : jusqu'à 1050°C

Températures de l'air de suralimentation

Véhicules utilitaires : jusqu'à 180°C
Voitures particulières : jusqu'à 140°C

Alimentation en huile

Températures d'huile moteur jusqu'à 140°C
Débits d'huile 2-4 l/min

01/2025

ВИД ТУРБОКОМПРЕССОРА В РАЗРЕЗ

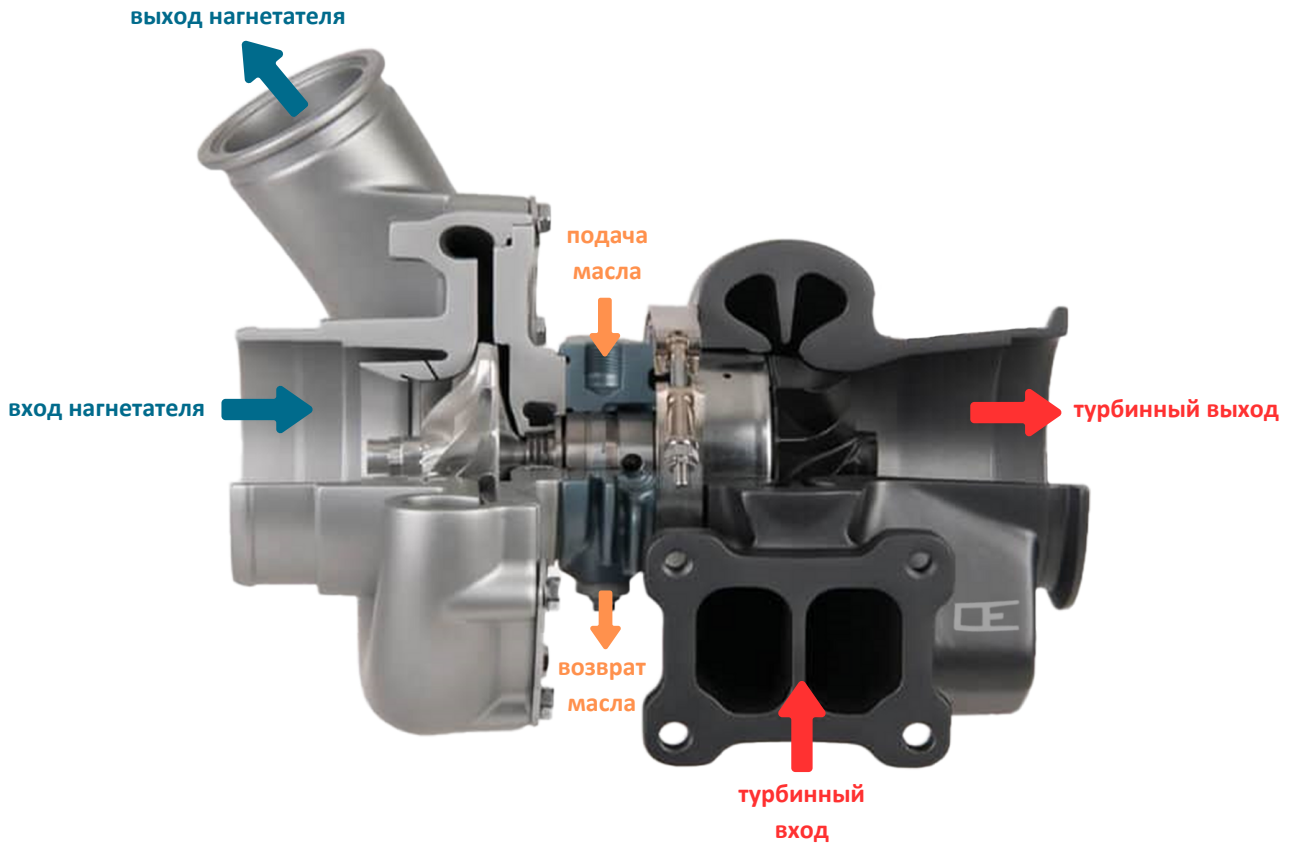

INFORMATION

ТУРБОКОМПРЕССОР ОТРАБОТАВШИХ ГАЗОВ, НАЗЫВАЕМЫЙ ТАКЖЕ ТУРБОКОМПРЕССОРОМ ИЛИ ПРОСТО ТУРБО, - ЭТО КОМПОНЕНТ ДЛЯ СЖАТИЯ ВОЗДУХА, ПОДАВАЕМОГО В ДВИГАТЕЛЬ ВНУТРЕННЕГО СГОРАНИЯ.

ЗАДАЧА ТУРБОКОМПРЕССОРА - СЖИМАТЬ ВОЗДУХ ДЛЯ ГОРЕНИЯ, ПОДАВАЕМЫЙ ДВИГАТЕЛЕМ, И УВЕЛИЧИВАТЬ МОЩНОСТЬ.

Скорость вращения ротора

Грузовой транспорт: до 160 000 об/мин
 Легковые автомобили: до 380 000 об/мин

Температура выхлопных газов

Дизельное топливо: до 850°C
 Бензин: до 1050°C

Температура наддувочного воздуха

Грузовой транспорт: до 180°C
 Легковые автомобили: до 140°C

Подача масла

Температура моторного масла до 140°C
 Расход масла 2-4 л/мин

01/2025